

# SC351

## Instructions for use

Bedienungshandbuch  
Instructions d'utilisation  
Instructions for use  
Gebruiksaanwijzing



03/2013 Revised 11/2014  
(3)  
9099864000



Deutsch  
Français  
English  
Nederlands

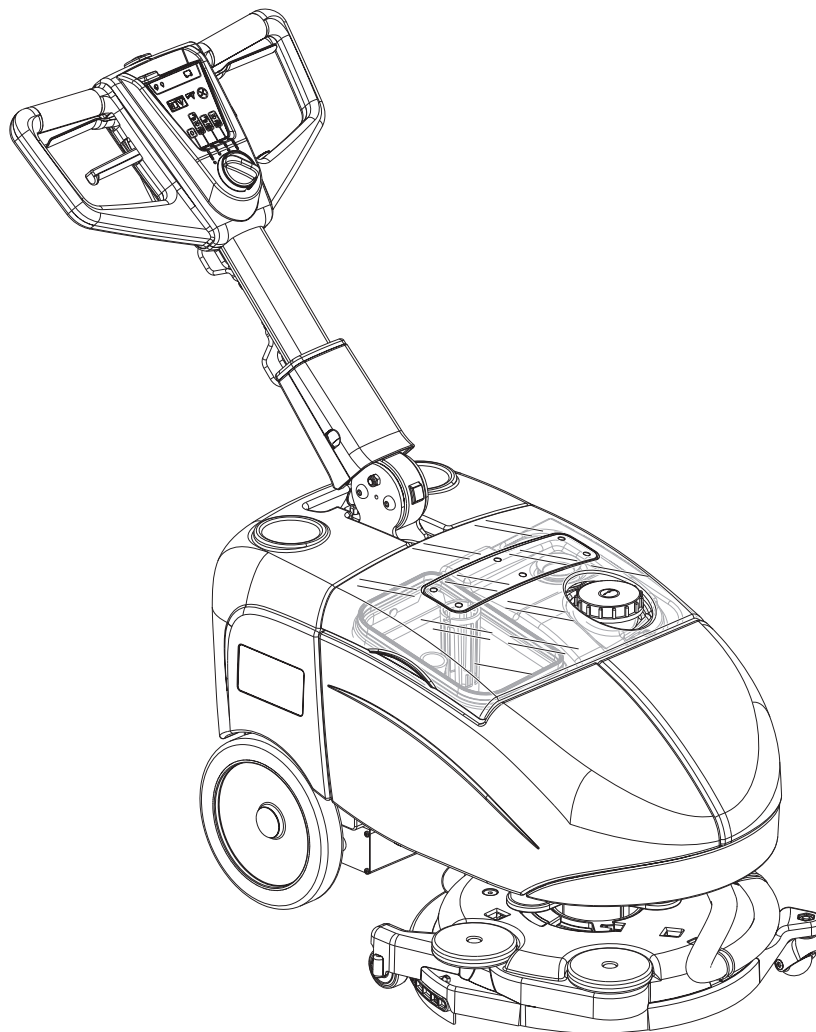

Model:  
9087340020 - 9087341020 - 9087346020

Сертификат за съответствие  
Osvědčení o shodě  
Konformitätserklärung  
Overensstemmelsecertifikat  
Declaración de conformidad  
Vastausertifikaat  
Déclaration de conformité  
Yhdenmukaisuustodistus  
Conformity certificate

Πιστοποιητικό συμμόρφωσης  
Megfelelősségi nyilatkozat  
Potvrda sukladnosti  
Dichiarazione di conformità  
Atitikties deklaracija  
Atbilstības deklarācija  
Konformitetscertificering  
Conformiteitsverklaring  
Declaração de conformidade

Deklaracija zgodności  
Certificat de conformitate  
Заявление о соответствии  
Överensstämmelsecertifikat  
Certifikát súladu  
Certifikat o ustreznosti  
Uyumluluk sertifikası



Модел / Model / Modell / Model / Modelo / Mudel / Modèle / Malli / Model  
/ Μοντέλο / Modell / Model / Modello / Modelis / Modelis / Modell / Model  
/ Modelo / Model / Model / Модель / Modell / Model / Model / Model :

SC351

Тип / Тур / Typ / Type / Tipo / Tüüp / Type / Tuuppi / Type / Τύπος /  
Tipus / Vrsta / Tipo / Tipas / Tips / Type / Type / Tipo / Typ / Tip / Тип /  
Typ / Typ / Tip / Tip :

SCRUBBER-DRYER

Сериен номер / Výrobní číslo / Seriennummer / Seriennummer / Número de serie / Seerianumber / Numéro de série / Sarjanumero / Serial number /  
Σειριακός αριθμός / Sorozatszám / Serijski broj / Numero di serie / Serijos numeris / Sērijas numurs / Seriennummer / Seriennummer / Número de série /  
Numer seryjny / Număr de serie / Серийный номер / Seriennummer / Výrobné číslo / Serijska številka / Seri Numarası :

Година на производство / Rok výroby / Baujahr / Fabrikationsår / Año de fabricación / Våljalaskeasta / Année de fabrication / Valmistusvuosi / Year of  
construction / Έτος κατασκευής / Gyártási év / Godina izgradnje / Anno di costruzione / Pagaminimo metai / Izgatavošanas gads / Ylgageår / Bauwjaar /  
Año de fabrico / Rok produkcji / Anul fabricației / Год выпуска / Tillverkningsår / Rok výroby / Leto izdelave / Leto izdelave / İmal yılı :

**BG** Долуподписаният потвърждава, че горепоменатият модел е произведен в съответствие със следните директиви и стандарти. Техническият файл е съставен от производителя.

**GB** The undersigned certify that the above mentioned model is produced in accordance with the following directives and standards. The technical file is compiled by the manufacturer.

**P** A presente assinatura serve para declarar que os modelos supramencionados são produtos em conformidade com as seguintes diretivas e normas. A ficha técnica é redigida pelo fabricante.

**CZ** Niže podepsaný stvrzuje, že výše uvedený model byl vyroben v souladu s následujícími směrnici a normami. Autorem technického listu je výrobce.

**GR** Ο κάτωθι υπογεγραμμένος πιστοποιεί ότι η παραγωγή του προαναφερθέντος μοντέλου γίνεται σύμφωνα με τις ακόλουθες οδηγίες και πρότυπα. Το τεχνικό αρχείο συντάσσεται από τον κατασκευαστή.

**PL** Niżej podpisany zaświadcza, że wymieniony powyżej model produkowany jest zgodnie z następującymi dyrektywami i normami. Dokumenty techniczne zostały przygotowane przez producenta.

**D** Der Unterzeichner bestätigt hiermit dass die oben erwähnten Modelle gemäß den folgenden Richtlinien und Normen hergestellt wurden. Die technische Dokumentation wird vom Hersteller erstellt.

**H** Alulírottak igazoljuk, hogy a fent említett modell a következő irányelvek és szabványok alapján hoztuk létre. A műszaki fájl a gyártó készítette.

**RO** Subsemnatul atest că modelul susmenționat este produs în conformitate cu următoarele directive și standarde. Fișierul tehnic este redactat de către producător.

**DK** Undertegnede attesterer herved, at ovennævnte model er produceret i overensstemmelse med følgende direktiver og standarder. Den tekniske fil er udarbejdet af fabrikanten.

**HR** Potpisani potvrđujem da gore spomenuti model proizveden u skladu sa sljedećim direktivama i standardima. Tehničku dokumentaciju sastavlja proizvođač.

**RUS** Настоящим удостоверяется, что машина вышеуказанной модели изготовлена в соответствии со следующими директивами и стандартами. Техническая документация составлена производителем.

**E** El abajo firmante certifica que los modelos arriba mencionados han sido producidos de acuerdo con las siguientes directivas y estándares. El fascículo técnico está redactado por el fabricante

**I** Il sottoscritto dichiara che i modelli sopra menzionati sono prodotti in accordo con le seguenti direttive e standard. Il fascicolo tecnico è redatto dal costruttore.

**S** Undertecknad intygar att ovannämnda modell är producerad i överensstämmelse med följande direktiv och standarder. Den tekniska filen är sammanställd av tillverkaren.

**EST** Allakirjutanu kinnitab, et ülalnimetatud mudel on valmistatud kooskõlas järgmistele direktiivide ja normidega. Tehnilise dokumentatsiooni koostab tootja.

**LT** Toliau pateiktu dokumentu patvirtinama, kad minėtas modelis yra pagamintas laikantis nurodytų direktyvų bei standartų. Techninę bylą sudarė gamintojas.

**SK** Dolu podpísaný osvedčuje, že hore uvedený model sa vyrába v súlade s nasledujúcimi smernicami a normami. Technický súbor vytvoril výrobca.

**F** Je soussigné certifie que les modèles ci-dessus sont fabriqués conformément aux directives et normes suivantes. Le dossier technique est rédigé par le fabricant.

**LV** Ar šo tiek apliecināts, ka augstākminētais modelis ir izgatavots atbilstoši šādām direktīvām un standartiem. Tehnisko aprakstu ir sastādījis ražotājs.

**SLO** Spodaj podpisani potrjujem, da je zgoraj omenjeni model izdelan v skladu z naslednjimi smernicami in standardi. Spis s tehnično dokumentacijo pripravi izdelovalec.

**FIN** Allekirjoittain vakuuttaa että yllämainittu malli on tuotettu seuraavien direktiivien ja standardien mukaan. Valmistaja kääntää teknisen tiedoston.

**N** Undertegnede attesterer att ovennævnte modell är produceret i överensstämmelse med följande direktiv och standarder. Den tekniske filen er opprettet av produsenten.

**TR** Aşağıda imzası olan kişi, yukarıda bahsedilen model cihazın aşağıda verilen direktiflere ve standartlara uygunlukta imal edildiğini onaylar. Teknik dosya üretici tarafından derlenmiştir.

EC Machinery Directive 2006/42/EC

EN ISO 12100, EN ISO 13857, EN 349, EN 982

EN 60335-1, EN 60335-2-72, EN 50366

EC EMC Directive 2004/108/EC

EN 55022, EN 55014-2, EN 61000-6-2

Производителя / Výrobce / Hersteller / Fabrikanten /  
Fabricante / Tootja / Fabricant / Valmistaja / Manufacturer  
/ Κατασκευαστή / Gyártó / Proizvođač / Costruttore  
/ Gamintojas / Ražotājs / Produzenten / Fabrikant /  
Fabricante / Producenta / Producător / Производителем /  
Tillverkaren / Výrobca / Izdelovalec / Üretici :

Nilfisk S.p.A.

Strada Comunale della Braglia, 18 - 26862 - GUARDAMIGLIO (LO) - ITALY

Tel: +39 (0)377 451124, Fax: +39 (0)377 51443

Authorized signatory: Sergio Coccapani, R&D Director

Date:

Signature:

## INHALTSVERZEICHNIS

<b>EINLEITUNG</b> .....	<b>2</b>
ZIEL UND INHALT DER ANLEITUNG .....	2
ADRESSATEN.....	2
AUFBEWAHRUNG DER BETRIEBSANLEITUNG .....	2
KONFORMITÄTSERKLÄRUNG .....	2
IDENTIFIZIERUNGSDATEN .....	2
ANDERE REFERENZANLEITUNGEN .....	2
ERSATZTEILE UND WARTUNG.....	3
ÄNDERUNGEN UND TECHNISCHE VERBESSERUNGEN .....	3
FUNKTIONSEIGENSCHAFTEN .....	3
VEREINBARUNGEN .....	3
<b>AUSPACKEN/LIEFERUNG</b> .....	<b>3</b>
<b>SICHERHEIT</b> .....	<b>3</b>
AM GERÄT ANGEBRACHTE SYMBOLE.....	3
IM HANDBUCH VERWENDETE SYMBOLE.....	4
ALLGEMEINE HINWEISE .....	4
<b>GERÄTEBESCHREIBUNG</b> .....	<b>6</b>
GERÄTEAUFBAU .....	6
SCHUBBÜGEL MIT BEDIENPULT UND BEDIENELEMENTEN.....	7
ZUBEHÖR/SONDERAUSSTATTUNG.....	7
TECHNISCHE DATEN.....	8
SCHALTPLAN.....	9
<b>BETRIEB</b> .....	<b>10</b>
BATTERIE EINES NEUEN GERÄTS ÜBERPRÜFEN/VORBEREITEN .....	10
BATTERIE EINBAUEN .....	10
VOR DEM EINSCHALTEN DES GERÄTS .....	11
GERÄT EINSCHALTEN UND ABSTELLEN .....	12
GERÄT IN BETRIEB (WISCHEN/TROCKNEN) .....	12
TRANSPORT/PARKEN DES GERÄTS .....	13
TANKS ENTLEREEN.....	14
NACH DER GERÄTEBENUTZUNG.....	15
LANGE STILLLEGUNG DES GERÄTS.....	15
<b>WARTUNG</b> .....	<b>15</b>
ÜBERSICHTSTABELLE PLANMÄSSIGE WARTUNG .....	15
BATTERIE LADEN.....	16
GERÄTEVORSCHUB EINSTELLEN.....	16
SAUGLIPPE REINIGEN .....	17
SAUGLIPPENGUMMIS ÜBERPRÜFEN UND AUSTAUSCHEN.....	17
BÜRSTE REINIGEN .....	18
TANKS, DECKEL UND ANSAUGGITTER REINIGEN .....	18
REINIGUNG DER DICHTUNGEN DER ANSAUGANLAGE.....	18
SICHERUNGEN ÜBERPRÜFEN/AUSTAUSCHEN/RÜCKSTELLEN .....	19
<b>FEHLERSUCHE</b> .....	<b>20</b>
<b>VERSCHROTTUNG</b> .....	<b>20</b>

## EINLEITUNG



### HINWEIS

Die in Klammern angegebenen Nummern beziehen sich auf die im Kapitel „Gerätebeschreibung“ dargestellten Bauteile.

## ZIEL UND INHALT DER ANLEITUNG

Diese Betriebsanleitung stellt der Bedienperson alle für den zweckmäßigen, eigenständigen und gefahrlosen Gebrauch des Geräts erforderlichen Informationen zu Verfügung. Sie enthält Angaben zu Technik, Sicherheit, Betrieb, Geräteausfall, Wartung, Ersatzteilen und Verschrottung.

Vor allen Arbeiten an und mit dem Gerät haben Bedienpersonen und technisches Fachpersonal die in dieser Betriebsanleitung enthaltenen Hinweise aufmerksam zu lesen. Wenden Sie sich bei Unklarheiten hinsichtlich dieser Betriebsanleitung an Nilfisk.

## ADRESSATEN

Diese Betriebsanleitung richtet sich sowohl an die Bedienperson als auch an das für die Gerätewartung ausgebildete Fachpersonal. Bedienpersonen dürfen keine, dem technischen Fachpersonal vorbehaltene Arbeiten ausführen. Nilfisk haftet nicht für Schäden, die durch Nichteinhaltung dieses Verbots verursacht werden.

## AUFBEWAHRUNG DER BETRIEBSANLEITUNG

Das Bedienungshandbuch muss angemessen geschützt in der Nähe der Maschine fern von Flüssigkeiten und anderen Stoffen, die es beschädigen könnten, aufbewahrt werden.

## KONFORMITÄTSERKLÄRUNG

Die mit dem Gerät gelieferte Konformitätserklärung bescheinigt, dass das Gerät den geltenden Rechtsvorschriften entspricht.



### HINWEIS

Das Original der Konformitätserklärung ist in zweifacher Ausfertigung in den dem Gerät beigefügten Unterlagen enthalten.

## IDENTIFIZIERUNGSDATEN

Seriennummer und Gerätemodell sind auf dem Schild (1) angegeben.

Auf demselben Schild sind das Baujahr und die Produktkennnummer angegeben.

Diese Auskünfte braucht man bei der Bestellung von Ersatzteilen. Bitte notieren Sie hier die Gerätedaten.

GERÄTEMODELL .....
PRODUKTCODE .....
GERÄTESERIENNUMMER .....

## ANDERE REFERENZANLEITUNGEN

- Anleitung des elektronischen Ladegeräts (welches falls mitgeliefert als integrierenden Teil dieser Anleitung betrachtet werden muss)
- Ersatzteilkatalog (im Lieferumfang enthalten)
- Service-Handbuch (beim Nilfisk-Kundendienst einsehbar)

## ERSATZTEILE UND WARTUNG

Wenden Sie sich bei Fragen oder Problemen hinsichtlich Benutzung, Wartung und Reparatur an Fachpersonal bzw. direkt an einen Nilfisk-Kundendienst. Immer Original-Ersatzteile und -Zubehörteile benutzen.

Der Nilfisk-Kundendienst steht Ihnen für technischen Kundendienst und die Bestellung von Ersatz- und Zubehörteilen zur Verfügung. Bitte immer Modell, Produktkennnummer und Seriennummer angeben.

## ÄNDERUNGEN UND TECHNISCHE VERBESSERUNGEN

Nilfisk entwickelt seine Produkte ständig weiter und behält sich das Recht vor, alle für erforderlich gehaltenen Änderungen und Verbesserungen vorzunehmen. Nilfisk ist nicht verpflichtet, diese Änderungen an bereits verkauften Geräten vorzunehmen.

Jegliche Änderung und/oder jegliches Hinzufügen von Zubehörteilen muss von Nilfisk ausdrücklich genehmigt und darf nur von Nilfisk vorgenommen werden.

## FUNKTIONSEIGENSCHAFTEN

Dieser Schrubbautomat wurden für die Reinigung (Wischen und Trocknen) von glatten und festen Fußböden im privaten und industriellen Bereich und die Bedienung durch Fachpersonal entwickelt und nach erfolgter Sicherheitsprüfung gebaut.

Der Schrubbautomat ist nicht geeignet für die Reinigung von Tapeten oder Teppichböden.

## VEREINBARUNGEN

Alle in dieser Betriebsanleitung angegebenen Positions- und Richtungsangaben, wie vorwärts, rückwärts, vorn, hinten, rechts und links, beziehen sich auf die Bedienperson in Fahrposition mit den Händen am Schubbügel (2).

## AUSPACKEN/LIEFERUNG

Beim Auspacken des Geräts sind die auf der Verpackung angegebenen Anweisungen gewissenhaft zu befolgen.

Bei Geräteelieferung sorgfältig prüfen, ob Verpackung und Gerät beim Transport beschädigt wurden. Wenn die Beschädigungen sichtbar sind, die Verpackung behalten, damit sie von der Transportfirma, die sie abgeliefert hat, vorgeführt werden kann. Für Schadenersatzleistungen unverzüglich mit der Transportfirma in Verbindung setzen.

Überprüfen, ob folgende Teile im Lieferumfang enthalten sind:

- Technische Unterlagen:
  - Bedienungshandbuch des Schrubbautomaten
  - Anleitung des elektronischen Ladegeräts
  - Ersatzteilliste des Schrubbautomaten
  - 2 Flachsicherungen

## SICHERHEIT

Die unten gezeigten Symbole werden benutzt, um potentielle Gefahrbedingungen anzuzeigen. Diese Auskünfte immer aufmerksam lesen und die notwendige Vorsichtsmaßnahme nehmen, um Personen und Sachen zu schützen.

Die Mitarbeit des Bedieners ist zur Unfallverhütung wesentlich. Unfallverhütungsmaßnahmen können nicht greifen, wenn die Bedienperson nicht bereit ist, ihren Beitrag voll zu leisten. Die meisten Unfälle, die im Betrieb, am Arbeitsplatz oder beim Transport geschehen können, sind auf das Nichteinhalten von Grundvorsichtsmaßnahmen zurückzuführen. Ein aufmerksamer und vorsichtiger Bediener ist daher die beste Garantie für das Vermeiden von Unfällen und ist für die Wirksamkeit jedes Vorbeugeprogramms unverzichtbar.

## AM GERÄT ANGEBRACHTE SYMBOLE

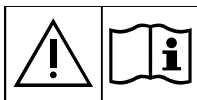

### ACHTUNG!

*Vor jeglicher Arbeit am Gerät die Anleitungen aufmerksam lesen.*



### ACHTUNG!

*Das Gerät nicht mit direktem Wasserstrahl oder Hochdruckwasserstrahl waschen.*



### ACHTUNG!

*Das Gerät nicht auf höheren Gradientenoberflächen dann diese spezifiziert benutzen.*

## IM HANDBUCH VERWENDETE SYMBOLE



### GEFAHR!

*Es warnt den Benutzer vor einer möglicherweise tödlichen Gefahr.*



### ACHTUNG!

*Deutet eine hohe Unfallgefahr für Personen oder Schäden an Gegenständen an.*



### HINWEIS!

*Bezeichnet einen Hinweis oder eine Anmerkung zu wichtigen bzw. nützlichen Funktionen. Absätze, die durch dieses Symbol gekennzeichnet sind, sehr aufmerksam lesen.*



### HINWEIS

*Bezeichnet eine Anmerkung zu wichtigen bzw. nützlichen Funktionen.*



### NACHSCHLAGEN

*Weist darauf hin, dass vor der Durchführung jeglicher Arbeiten das Bedienungshandbuch zu konsultieren ist.*

## ALLGEMEINE HINWEISE

In diesem Abschnitt sind Warnhinweise in Bezug auf die potenzielle Gefahr von Geräte- und Personenschäden angeführt.



### GEFAHR!

- *Vor jeglichen Reinigungs- sowie Wartungsarbeiten und dem Austausch von Bauteilen, den Drehknopf zur Programmauswahl auf „0“ stellen und Batterie trennen.*
- *Dieses Gerät darf nur von angemessen geschulten Personen verwendet werden.*
- *Bei Arbeiten in der Nähe von elektrischen Bauteilen sind sämtliche Schmuckstücke abzulegen.*
- *Nicht ohne geeignete stabile Sicherheitsstützen unter dem angehobenen Gerät arbeiten.*
- *Gerät nicht in Räumen einsetzen, in denen sich schädliche, gefährliche, brennbare und/oder explosive Pulver, Flüssigkeiten oder Dämpfe befinden: Dieses Gerät ist nicht zum Aufnehmen gefährlicher Stäube geeignet.*
- *Batterie von Funken, Flammen und glühenden Gegenständen fernhalten. Während der normalen Benutzung können explosive Gase austreten.*
- *Beim Laden der Batterie entsteht hochexplosives Wasserstoffgas. Während des gesamten Batterieladenzyklus die Deckel geöffnet lassen. Batterie nur in gut belüfteten Bereichen und in großem Abstand zu offenen Flammen laden.*



### ACHTUNG!

- *Vor jeglichen Wartungs-/Reparaturarbeiten alle entsprechenden Anweisungen aufmerksam lesen.*
- *Vor der Benutzung des Ladegeräts prüfen, ob Frequenz und Spannung auf dem Gerätetypschild der Netzspannung entsprechen.*
- *Das Kabel des Ladegeräts nicht zum Ziehen oder Fortbewegen des Geräts und nicht als „Griff“ verwenden. Das Kabel des Ladegeräts nicht in Türen einklemmen und nicht über scharfe Kanten oder raue Oberflächen ziehen. Mit dem Gerät nicht über das Ladegerätkabel fahren.*
- *Das Kabel des Ladegeräts von heißen Oberflächen entfernt halten.*
- *Gerät nicht verwenden, wenn das Ladegerätkabel oder der Stecker beschädigt sind. Wenn das Gerät nicht richtig funktioniert, beschädigt ist, im Freien abgestellt bzw. ins Wasser fallen gelassen wurde, es zu einem Kundendienst bringen.*
- *Zur Verringerung der Brand-, Stromschlag- bzw. Verletzungsgefahr das unbeaufsichtigte Gerät nicht ans Stromnetz angeschlossen lassen. Vor Wartungsbearbeitungen, das Ladegerätkabel vom Stromnetz trennen.*
- *Während des Batterieladevorgangs nicht rauchen.*
- *Das Gerät sowohl während des Betriebs als auch bei Stillstand stets vor Sonne, Regen und anderen Witterungen schützen. Das Gerät in trockenen geschützten Räumen abstellen: Dieses Gerät ist nur für den Trockenbetrieb geeignet und darf nicht unter feuchten Bedingungen in Außenbereichen eingesetzt oder abgestellt werden.*
- *Vor der Verwendung des Geräts sämtliche Klappen und/oder Deckel wie in dem Bedienungshandbuch angegeben schließen.*

**ACHTUNG!**

- *Dieses Gerät darf nicht von Personen (Kinder inklusive) benutzt werden, die nicht im vollen Besitz ihrer körperlichen, sensorischen oder geistigen Fähigkeiten sind oder über nicht ausreichende Erfahrung oder Kenntnisse verfügen, es sei denn, sie werden von für ihre Sicherheit verantwortlichem Personal überwacht oder in die Bedienung des Geräts eingewiesen.  
Kinder müssen überwacht werden, damit sie nicht an dem Gerät spielen.*
- *Wird das Gerät in der Nähe von Kindern verwendet, ist besondere Aufmerksamkeit erforderlich.*
- *Das Gerät nur für die in dieser Anleitung angegebenen Zwecke einsetzen. Nur von Nilfisk empfohlene Zubehörteile verwenden.*
- *Das Gerät vor der Inbetriebnahme kontrollieren und sicherstellen, dass alle Bauteile montiert wurden. Durch den Einsatz eines nicht einwandfrei montierten Geräts können Personen verletzt und Ausrüstung beschädigt werden.*
- *Angemessene Vorsichtsmaßnahmen ergreifen, damit sich Haare, Schmuckstücke oder weite Kleidungsstücke nicht in beweglichen Geräteteilen verfangen können.*
- *Besonders aufmerksam auf bewegliche Geräteteile achten. Der Kopf kann sich während des Betriebs unvermittelt um 180° drehen.*
- *Gerät nicht auf geneigten Flächen einsetzen.*
- *Um die Gerätestabilität nicht zu gefährden, Gerät nicht in einem größeren Winkel als auf dem Gerät angegeben neigen.*
- *Das Gerät nicht in stark staubiger Umgebung verwenden.*
- *Gerät nur in ausreichend beleuchteten Bereichen einsetzen.*
- *Bei der Geräteverwendung darauf achten, dass weder Personen- noch Sachschäden entstehen.*
- *Nicht gegen Regale oder Gerüste stoßen, vor allem wenn Gegenstände herunterfallen könnten.*
- *Keine Flüssigkeitsbehälter auf dem Gerät abstellen. Getränkehalter benutzen.*
- *Das Gerät nur bei Temperaturen zwischen 0 °C und +40 °C verwenden.*
- *Die Lagertemperatur des Geräts muss zwischen 0 °C und +40 °C liegen.*
- *Die Luftfeuchtigkeit muss zwischen 30 % und 95 % betragen.*
- *Bei der Verwendung von Bodenreinigungsmitteln Anweisungen und Hinweise auf der jeweiligen Verpackung beachten.*
- *Vor dem Umgang mit Bodenreinigungsmitteln geeignete Schutzhandschuhe anziehen.*
- *Das Gerät nicht als Transportmittel verwenden.*
- *Bei stehendem Gerät die Bürste nicht arbeiten lassen, sonst könnte der Fußboden beschädigt werden.*
- *Im Brandfall möglichst einen Pulverlöscher und keinen Wasserlöscher verwenden.*
- *Die Schutzvorrichtungen des Geräts keinesfalls beschädigen. Alle Anweisungen zur ordentlichen Wartung sind gewissenhaft zu befolgen.*
- *Keine Gegenstände durch Öffnungen in das Gerät fallen lassen. Sind Öffnungen verstopft, Gerät nicht verwenden. Die Öffnungen frei von Staub, Fasern, Haare und allen anderen Fremdkörpern, welche den Luftstrom verringern können, halten.*
- *Die am Gerät angebrachten Hinweisschilder nicht entfernen oder verändern.*
- *Dieses Gerät ist nicht für den Einsatz auf öffentlichen Straßen und Wegen zugelassen.*
- *Beim Transport des Geräts bei Bedingungen unter der Gefriertemperatur mit Vorsicht vorgehen. Das im Schmutzwassertank oder in den Leitungen vorhandene Wasser könnte gefrieren und das Gerät schwer beschädigen.*
- *Nur mit dem Gerät gelieferte oder in dem Bedienungshandbuch angeführte Kehrbürsten und Pads verwenden. Die Benutzung von anderen Bürsten oder Pads kann die Sicherheit gefährden.*
- *Bei Funktionsstörungen sicherstellen, dass diese nicht auf mangelnde Gerätewartung zurückzuführen sind. Andernfalls das Fachpersonal bzw. den autorisierten Kundendienst benachrichtigen.*
- *Müssen Bauteile ausgewechselt werden, stets ORIGINALERSATZTEILE beim Kundendienst oder einem autorisierten Vertragshändler anfordern.*
- *Zur Gewährleistung von Gerätesicherheit und -leistung die im entsprechenden Kapitel dieser Betriebsanleitung vorgesehene planmäßige Wartung von Fachpersonal oder einem autorisierten Kundendienst durchführen lassen.*
- *Das Gerät nicht mit direktem oder unter Druck stehendem Wasserstrahl oder mit ätzenden Reinigungsmitteln säubern.*
- *Das Gerät enthält giftige und schädliche Stoffe (Batterie etc.), für die eine Entsorgung durch entsprechende Stellen (siehe Kapitel „Verschrottung“) gesetzlich vorgeschrieben ist. Fahrzeug am Ende seiner Lebensdauer vorschriftsmäßig entsorgen!*

## GERÄTEBESCHREIBUNG

### GERÄTEAUFBAU

- |   |   |
|---|---|
| 1. Schild Seriennummer/technische Daten/<br>Konformitätszeichen   | 14. Ansaugrohr Sauglippe  |
| 2. Schubbügel mit Bedienpult und Bedienelementen (siehe<br>nachfolgenden Abschnitt)                                       | 15. Drehgeschwindigkeit Bürste                                      |
| 3. Abdeckung (geschlossen) Batterie- und Dienstfach   | 16. Pufferräder Kopf  |
| 4. Abdeckung (geöffnet) Batterie- und Dienstfach  | 17. Räder Bürstenhalterkopf   |
| 5. Verriegelung Abdeckung   | 18. Sauglippe   |
| 6. Ablagefach/Getränkedosenhalter   | 19. Baugruppe Sauglippengummis                                      |
| 7. Batteriestecker. Dieser Steckverbinder dient auch als NOT-<br>AUS-KNOPF für das sofortige Abschalten aller Funktionen. | 20. Haltefedern Sauglippe am Kopf                                   |
| 8. Batterie GEL/AGM   | 21. Einfülldeckel Reinigungslösungstank                             |
| 9. Ladegerät  | 22. Reinigungslösungstank   |
| 10. Anschlusskabel Ladegerät  | 23. Schmutzwassertank   |
| 11. Kabelhalter Ladegerät   | 24. Durchsichtiger Deckel mit Ansaugitter                           |
| 12. Bürsten-/Padhalterkopf  | 25. Ansaugitter mit automatischer<br>Schwimmerverschlussvorrichtung |
| 13. Getriebemotor Bürstenkopf   | 26. Motor Ansauganlage  |
|   | 27. Hinterräder auf feststehender Achse                             |
|   | 28. Sicherungen   |

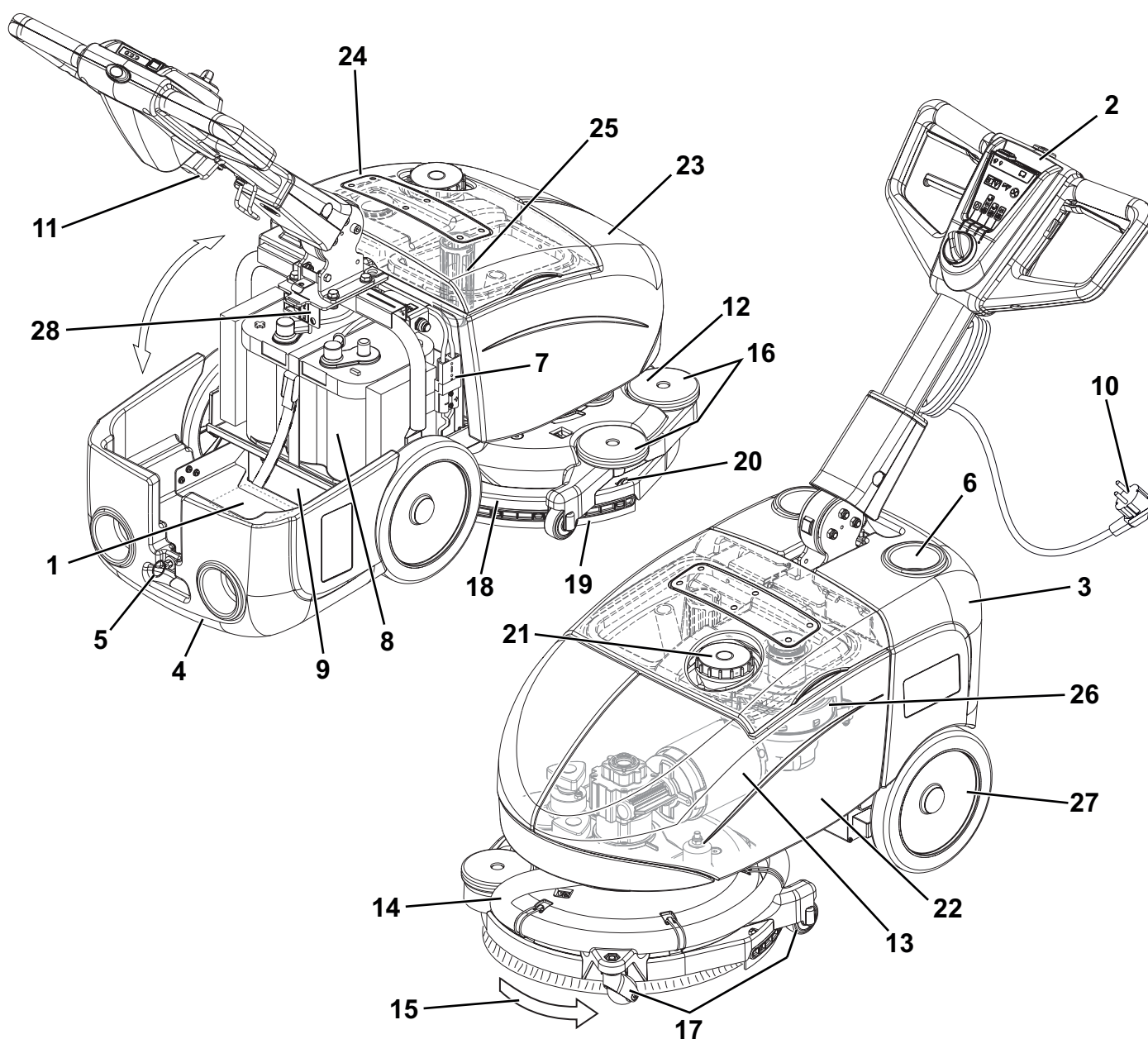

P100404

## SCHUBBÜGEL MIT BEDIENPULT UND BEDIENELEMENTEN

- |   |   |
|---|---|
| <p>31. Funktionswählknopf</p> <p>32. Wasch- und Trockenprogramm: Bürstenbetätigung - Einschalten Ansauganlage - Reinigungslösungsfluss öffnen</p> <p>33. Waschprogramm: Bürstenbetätigung - Reinigungslösungsfluss öffnen</p> <p>34. Trockenprogramm: Bürstenbetätigung - Ansauganlage ein</p> <p>35. Position „0“ zum Geräteabschalten</p> | <p>36. Schalter zur Unterbrechung des Reinigungslösungsflusses</p> <ul style="list-style-type: none"> <li>• Ein Tropfen - „ECO“-Fluss der Reinigungslösung</li> <li>• Zwei Tropfen - maximaler Reinigungslösungsfluss</li> </ul> <p>37. LED-Batteriestatusanzeige</p> <ul style="list-style-type: none"> <li>• Grüne LED - Batterie geladen</li> <li>• Gelbe LED - Batterie fast leer</li> <li>• Rote LED - Batterie leer</li> </ul> <p>38. Freigabetaste Gerätebedienung</p> <p>39. Betätigungshebel der Bürste</p> <p>40. Einstellhebel für Schubdügelneigung</p> |
|---|---|

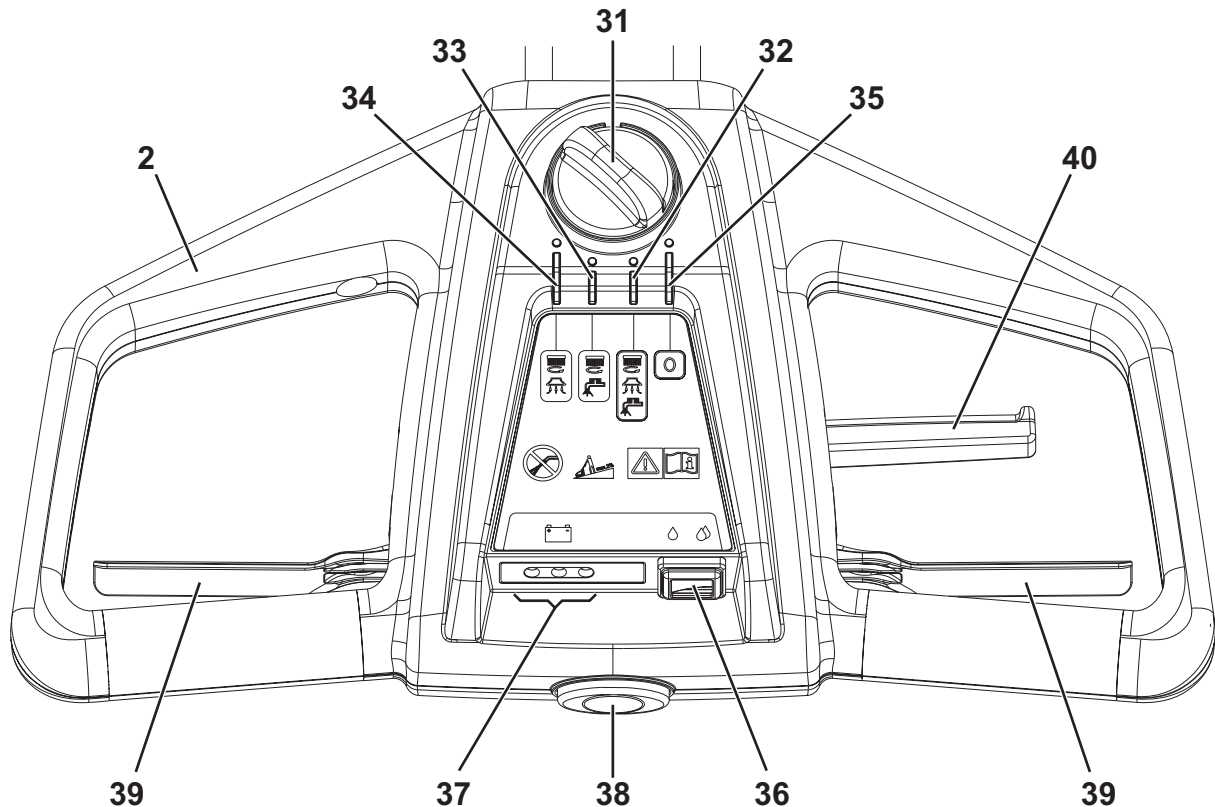

P100405

## ZUBEHÖR/SONDERAUSSTATTUNG

Neben den mit der Grundausführung gelieferten Bauteilen sind je nach spezifischer Verwendung des Geräts folgende Zubehörteile und Sonderausstattungen lieferbar:

- Batterie 12 V 84AhC5 AGM
- Tellerbürsten aus anderen Materialien als die Standardbürsten
- Pads aus anderen Materialien hinsichtlich der Standardausrüstung

Bitte setzen Sie sich für weitere Informationen zu den obengenannten Zubehörteilen/Sonderausstattungen mit einem Händler Ihrer Wahl in Verbindung.

**TECHNISCHE DATEN**

Beschreibung	SC351	SC351 full PKG
Kapazität Reinigungslösungstank	11 Liter	
Kapazität Schmutzwassertank	11 Liter	
Gerätelänge	770 mm	
Gerätebreite	475 mm	
Minimale/Maximale Höhe des Geräts am Schubbügel	550/1.085 mm	
Mindestbreite für Fahrtrichtungsumkehrung	850 mm	
Arbeitsbreite	370 mm	
Durchmesser Räder auf feststehender Achse	214 mm	
Bodendruck Räder	0,5 N/mm <sup>2</sup>	
Durchmesser Bürste/Pad	370 mm	
Bodendruck Bürste/Pad	18 Kg	
Anpressdruck Bürste/Pad bei vollem Tank	27 Kg	
Reinigungslösungsdosierung min./max.	Ein Tropfen „ECO“: 0,25 Liter/Min. Zwei Tropfen: 0,5 Liter/Min.	
Schalldruckpegel am Ohr der Bedienperson (ISO 11201, ISO 4871, EN 60335-2-72) (LpA)	65 dB(A) ± 3 dB(A)	
Vom Gerät emittierter Schalleistungspegel (ISO 3744, ISO 4871, EN 60335-2-72) (LwA)	84 dB(A)	
Schwingungspegel am Arm der Bedienperson (ISO 5349-1, EN 60335-2-72)	< 2,5 m/s <sup>2</sup>	
Maximale Einsatzneigung	2 %	
IP-Schutzklasse	X4	
Schutzklasse (elektrisch)	III	
Motorleistung Ansauganlage	200 W	
Ansaugung	710 mmH <sub>2</sub> O	
Leistung Bürsten-/Padhaltermotor	260 W	
Geschwindigkeit Bürsten-/Padhaltermotor	120 U/min	
Leistungsaufnahme gesamt	0,5 kW	
Maße Batteriefach	350 x 175 x 240 mm	
Batteriespannung	12 V	
Standardbatterie	-	12V 55AhC20 AGM spiracell
Betriebsdauer (Standardbatterien)	1 Stunde	
Gewicht ohne Batterie und mit leeren Tanks	43 kg	43 kg
Höchstgewicht bei Betriebsbereitschaft (GVW)	80 kg	
Versandgewicht	48 kg	70 kg

**Zusammensetzung der Bauteile des Geräts und Wiederverwertbarkeit**

Typ	% wiederverwertbar	% Gewicht der SC351 und SC351 full PKG
Aluminium	100%	18%
E-Motoren - Versch.	29%	9%
Eisenmetalle	100%	20%
Verkabelung/Verdrahtung	80%	9%
Flüssigkeiten	100%	0%
Kunststoff - nicht wiederverwertbar	0%	11%
Kunststoff - wiederverwertbar	100%	18%
Polyäthylen	92%	9%
Gummi	20%	7%

# SCHALTPLAN

## Legende

BAT	12-V-Batterie
CH	Ladegerät
D1	Diode
D2	Diode
EB1	LED-Steuerkarte
EV	Elektroventil Reinigungslösung
F1	Selbstrückstellende Sicherung Bürstenmotor (35 A)
F2	Sicherung Ansaugmotor (30 A)
F3	Sicherung Wählschalter Funktionen (5 A)
K1	Relais Bürstenmotor
K2	Relais Ansaugmotor
KT1	Zeitgeber Elektroventil
M1	Bürstenmotor
M2	Motor Ansauganlage
SW1	Wählschalter Funktionen
SW2	Freigabeschalter Bürstenmotor-Elektroventil
SW3	Schalter Reinigungslösungsdosierung

## Farbcodes

BK	Schwarz
BU	Hellblau
BN	Braun
GN	Grün
GY	Grau
OG	Orange
PK	Rosa
RD	Rot
VT	Violett
WH	Weiß
YE	Gelb

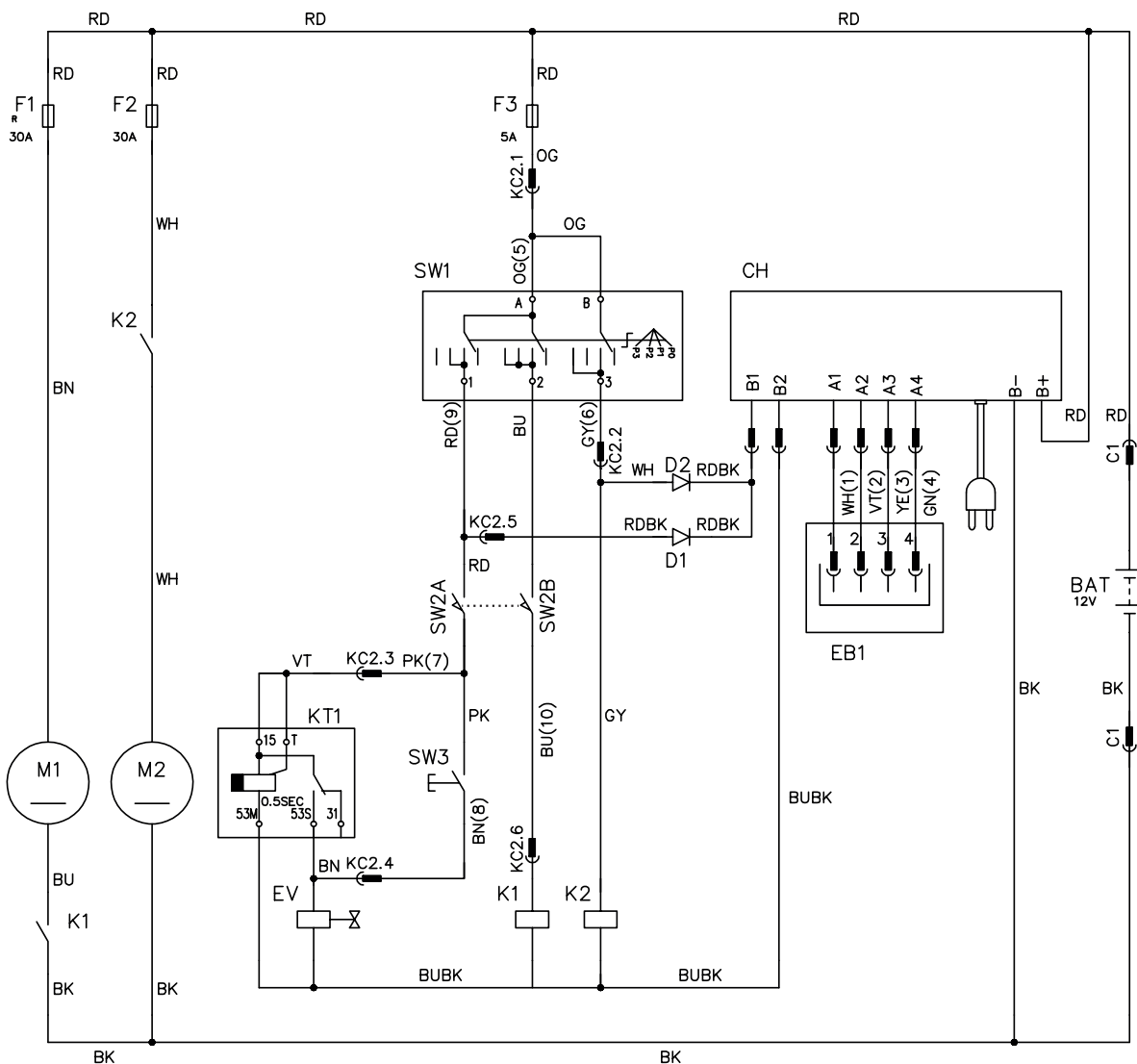

P100406

## BETRIEB



### ACHTUNG!

*An einigen Stellen des Geräts sind folgende Aufkleber angebracht:*

- **GEFAHR**
- **ACHTUNG**
- **HINWEIS**
- **NACHSCHLAGEN**

Während des Lesens dieser Anleitung hat sich die Bedienperson die Bedeutung der auf den Aufklebern abgebildeten Symbole einzuprägen (siehe Abschnitt der an dem Gerät angebrachten Symbole).

Die Aufkleber keinesfalls abdecken und bei Beschädigung sofort ersetzen.

## BATTERIE EINES NEUEN GERÄTS ÜBERPRÜFEN/VORBEREITEN



### ACHTUNG!

*Wird die Batterie nicht korrekt eingebaut und angeschlossen, können die elektrischen Gerätebauteile schwer beschädigt werden. Die Batterie darf nur von Fachpersonal eingebaut werden. Vor dem Einbau Batterie auf Schäden prüfen.*

*Batteriestecker und Netzstecker des Ladegeräts trennen.*

*Batterie äußerst vorsichtig bewegen.*

*Die mit dem Gerät gelieferten Schutzkappen der Batterieklemmen montieren.*

Für das Gerät ist 1 12-V-Batterie erforderlich.

Das Gerät kann mit einer der folgenden Ausstattungen geliefert werden:

### In das Gerät eingebaute und betriebsbereite GEL/AGM-Batterie

1. Abdeckung (4) öffnen und überprüfen, ob die Batterie mit dem Stecker (7) an das Gerät angeschlossen ist.
2. Zum Einschalten des Geräts den Funktionswählknopf (31) auf eines der Programme stellen. Leuchtet die grüne LED der Batteriestatusanzeige (37) auf, ist die Batterie betriebsbereit.
3. Leuchtet die gelbe oder die rote LED auf, muss die Batterie geladen werden (siehe Kapitel „Wartung“).

### Ohne Batterie

1. Eine geeignete Batterie kaufen (siehe Abschnitt „Technische Daten“).  
Zur Auswahl und Montage der Batterien setzen Sie sich bitte mit einem Fachhändler in Verbindung.
2. Batterie einbauen (siehe nachfolgenden Abschnitt).
3. Batterien laden (siehe Kapitel „Wartung“).

## BATTERIE EINBAUEN



### GEFAHR!

*Für dieses Gerät sind versiegelte Bleibatterien vorgesehen (GEL- oder AGM-Technologie).*

*Auf keinen Fall Nassbatterien mit flüssigem Elektrolyt oder unversiegelte Batterien (WET) verwenden.*

1. Abdeckung (4) öffnen und sicherstellen, dass der Batteriestecker (7) nicht angeschlossen ist.
2. Batterie in das Gerät einsetzen und mit dem entsprechenden Riemen sichern.
3. Die beiden Klemmen an die Pole der Batterie anschließen.



### ACHTUNG!

*Besonders aufmerksam beim Anschließen der beiden Batteriepole vorgehen. Das rote Kabel muss an den Pluspol (+), das schwarze Kabel an den Minuspol (-) der Batterie angeschlossen werden.*

*Beschädigungsgefahr des Batterieladers bei fehlerhaftem Anschluss.*

4. Den Batteriesteckverbinder (7) anschließen und Batteriefach (4) schließen.
5. Batterien laden (siehe Kapitel „Wartung“).



### ACHTUNG!

*Die eingebaute Batterie (GEL/AGM) erfordert möglicherweise einen speziellen Ladealgorithmus: Wenden Sie sich zum Einstellen des geeigneten Ladealgorithmus stets an einen qualifizierten Nilfisk-Kundendienst.*

## VOR DEM EINSCHALTEN DES GERÄTS

### Ein-/Ausbau von Bürste/Padhalter



**HINWEIS**

Je nachdem, welcher Boden gereinigt werden soll, können die Bürste (A, Abb. 1) oder der Padhalter (B und C) montiert werden.

1. Den Bürstenhalterkopf leicht anheben und die Bürste unter dem Kopf positionieren.
2. Den Funktionswählschalter (31) auf das gewünschte Programm (32) stellen.
3. Die Betätigungshebel Bürsten (39) und die Freigabetaste (38) gemeinsam für einige Sekunden betätigen, damit die Bürste/der Padhalter einrastet.

Die Bürste/Padhalter wie folgt aus dem Kopf ausbauen:

4. Sicherstellen, dass der Funktionswählschalter (31) sich in der Position „0“ befindet.
5. Den Bürstenhalterkopf leicht anheben, dann Bürste/Padhalter aus der Nabe aushaken, indem man sie ruckartig von Hand im Drehsinn dreht (D).



Abbildung 1

P100407

### Erhältliche Bürstentypen und Leitfaden für ihre Anwendung (Vorschläge)

	Modelle	MIDLITE GRIT 180	MIDGRIT 240	PROLITE	UNION MIX
<b>Allgemeine Reinigung</b>	Beton				
	Terrassenboden				
	Keramik-/Steinfliesen				
	Marmor				
	Vinylplatten				
	Gummiplatten				
<b>Polieren</b>	Gummiplatten				
	Marmor				
	Vinylplatten				

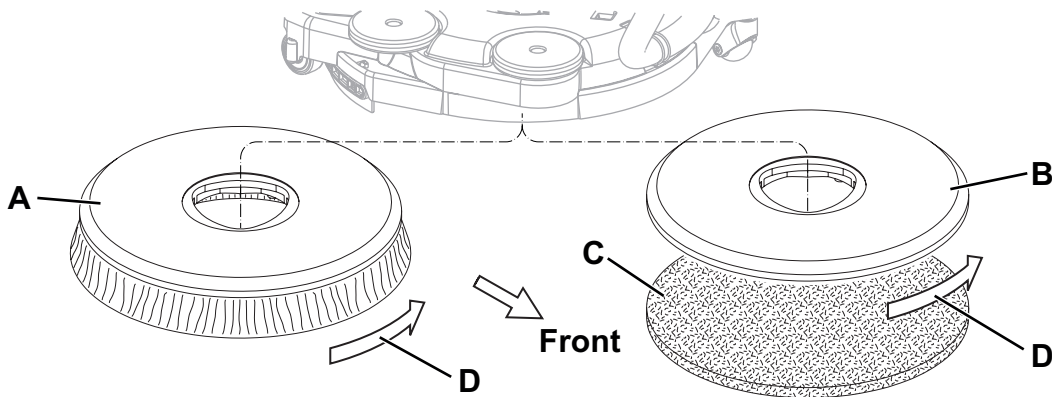
### Reinigungslösungstank befüllen

6. Deckel (21) öffnen und Tank (22) mit einer für die auszuführenden Arbeiten geeigneten Reinigungslösung befüllen. Den Reinigungslösungstank nicht voll einfüllen, sondern einige Zentimeter vor dem Rand frei lassen. Stets die Verdünnungshinweise beachten, die auf dem Verpackungsaufkleber des verwendeten chemischen Produkts angezeigt sind, um die Reinigungslösung zu präparieren. Die Temperatur der Reinigungslösung darf nicht 40 °C überschreiten.



**HINWEIS!**

Nur für das eingesetzte Gerät geeignete flüssige, schaumarme und nicht brennbare Reinigungsmittel verwenden.



**ACHTUNG!**

Bei der Verwendung von Bodenreinigungsmitteln Anweisungen und Hinweise auf der jeweiligen Verpackung beachten.

Vor dem Umgang mit Bodenreinigungsmitteln geeignete Schutzhandschuhe anziehen.



### Einstellungen

7. Den Hebel (40) drücken und die Position des Knopfes (2) wie gewünscht einstellen.

## GERÄT EINSCHALTEN UND ABSTELLEN

### Gerät einschalten

1. Gerät wie im vorstehenden Abschnitt erläutert vorbereiten.
2. Den Programmwahlknopf (31) drehen, um das Gerät einzuschalten, und eines der Programme aus der folgenden Tabelle auswählen:

Position	Symbol	Programm
(32)		<b>Waschen und Trocknen.</b> Bürstenbetätigung - Einschalten Ansauganlage - Reinigungslösungsfluss öffnen
(33)		<b>Waschen.</b> Bürstenbetätigung - Reinigungslösungsfluss öffnen
(34)		<b>Trocknen.</b> Bürstenbetätigung - Ansauganlage ein

3. Einstellschalter für die Reinigungslösungsdosierung (36) je nach durchzuführender Reinigungsarbeiten in eine der beiden folgenden Stellungen schieben:
  - Schalter auf einem Tropfen: für das Waschen/die Reinigung von leicht verschmutzten Böden; die Gerätebetriebszeit beläuft sich in diesem Zustand auf ca. 50 Minuten (durchschnittlich ca. 0,25 Liter/Min.).
  - Schalter auf zwei Tropfen: für das Waschen/die Reinigung von einigermaßen bis sehr verschmutzten Böden; die Gerätebetriebszeit beläuft sich in diesem Zustand auf ca. 25 Minuten (durchschnittlich ca. 0,5 Liter/Min.).
4. Gerät mit den Händen am Schubbügel (2) starten, indem man die Freigabetaste (38) und die Betätigungshebel der Bürste (39) gemeinsam betätigt.



#### HINWEIS

Leuchtet die grüne LED der Batteriestatusanzeige (37) auf, ist das Gerät betriebsbereit. Leuchtet die gelbe oder die rote LED auf, muss die Batterie geladen werden (siehe Kapitel „Wartung“).

### Gerät abstellen

5. Die Bürstenbetätigungshebel (39) und die Freigabetaste (38) loslassen.
6. Zum Ausschalten des Geräts den Funktionswahlknopf (31) auf „0“ stellen.



#### HINWEIS!

**Bei unmittelbarer Notwendigkeit und um jegliche Funktion des Geräts zu unterbrechen, den Batteriesteckverbinder (7) trennen.**

**Den Steckverbinder wieder anschließen und die Funktion des Geräts wiederherstellen.**

## GERÄT IN BETRIEB (WISCHEN/TROCKNEN)

1. Gerät wie in vorstehendem Absatz erläutert einschalten.
2. Das Gerät mit beiden Händen am Schubbügel (2) führen und mit dem Waschen/Trocknen des Bodens beginnen.
3. Falls erforderlich, die zur Bürste fließende Menge Reinigungslösung mit dem Schalter (36) ändern.
4. Soll die Sauglippe während des Trocknens in die Gegenrichtung verwendet werden, Schubbügel (2) herunterdrücken und Kopf bei drehender Bürste leicht anheben. Sobald sich der Kopf um 180° gedreht hat, Gerät ziehen und mit dem Wischen/Trocknen beginnen.

Um wieder in Vorschubrichtung zu reinigen, Gerät nach vorne schieben, bis der Bürstenhalterkopf (12) wieder in seine Ursprungsposition zurückgekehrt ist.



#### ACHTUNG!

**Ist der Kopf mit rotierender Bürste angehoben, höchste Vorsicht walten lassen: Der Kopf dreht sich unvermittelt um 180°: Auf bewegliche Geräteteile achten, Gegenstände, Mauern oder Personen nicht anstoßen und/oder beschädigen.**



#### HINWEIS!

**Um die Oberfläche des zu reinigenden Bodens nicht zu beschädigen, die Bürste nicht ohne Flüssigkeit verwenden und Bürste/Pad bei stehendem Gerät durch Loslassen der Hebel (39) anhalten.**



#### HINWEIS!

**Vor dem Anheben der Bürste/des Pads die Rotation durch Loslassen der Hebel (39) anhalten.**

**HINWEIS**

Damit auch die Bodenränder an den Wänden einwandfrei gereinigt/getrocknet werden, empfiehlt Nilfisk, mit der rechten Geräteseite wie auf Abbildung 2 an die Ränder heranzufahren.



Abbildung 2

P1004108

**Vorschubgeschwindigkeit des Geräts einstellen**

5. Die Geschwindigkeit des Geräts ändert sich je nach Art des zu reinigenden Bodens und der gewählten Bürste bzw. Pad. Wenn nötig, ist es möglich die Fahrgeschwindigkeit durch den entsprechenden Vorgang im Kapitel „Wartung“ einzustellen.

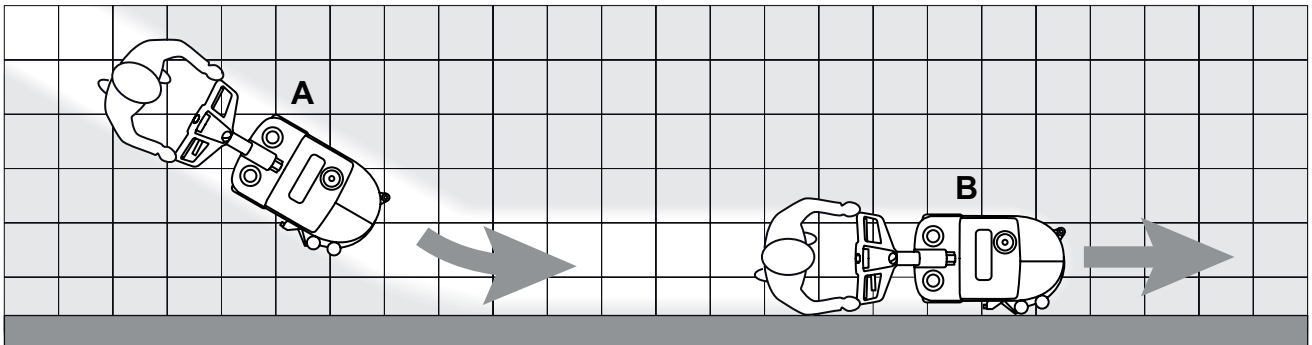
**Batterieentladung während der Arbeit**

6. Solange die grüne LED der Batteriestatusanzeige (37) leuchtet, ermöglicht die Batterie den normalen Gerätebetrieb. Erlischt die grüne LED und leuchtet die gelbe oder rote LED auf, muss die Batterie geladen werden, da die restliche Betriebszeit des Geräts nur noch sehr gering ist.

**HINWEIS!**

Um die Batterie nicht zu beschädigen und ihre Lebensdauer nicht zu verkürzen, das Gerät nicht mit entladener Batterie verwenden.

**TRANSPORT/PARKEN DES GERÄTS**

Zum Transport/Parken des Geräts wie folgt vorgehen.

1. Sicherstellen, dass der Funktionswählschalter (31) sich in der Position „0“ befindet.
2. Schubbügel (2) festhalten und Bürstenkopf des Geräts leicht anheben. Das Gerät in dieser Position halten und in den gewünschten Bereich schieben.
3. Damit die Bürste/das Pad nach der Reinigung nicht auf dem Boden schleift und feuchte Spuren hinterlässt, sollte sie/es abgenommen werden.

## TANKS ENTLEREEN

Ein automatisches Schwimmersystem (25) blockiert die Sauganlage, wenn der Sammelwassertank (23) voll ist. Das Sperren der Ansauganlage wird durch eine Zunahme des Motorgeräusches der Ansauganlage angezeigt, außerdem wird der Fußboden nicht getrocknet.



### HINWEIS!

**Blockiert die Ansauganlage unvorhergesehen (z.B. wenn der Schwimmer aufgrund eines ruckartigen Verschiebens des Geräts vorzeitig eingreift), muss das Gerät ausgeschaltet werden, damit die Anlage wieder normal funktioniert. Dazu den Funktionswählschalter (31) auf „0“ stellen und prüfen, ob der Schwimmer im Ansauggitter (25) bis zum Wasserstand abgesunken ist. Danach Ansauganlage durch Drehen des Funktionswählschalters (31) wieder einschalten.**

Ist der Schmutzwassertank (23) voll, wie folgt entleeren.

### Entleerung des Sammelwassertanks

1. Sicherstellen, dass der Funktionswählschalter (31) sich in der Position „0“ befindet.
2. Das Gerät in den Entsorgungsbereich schieben.
3. Durchsichtigen Deckel (24) abnehmen.
4. Schmutzwassertank (A, Abb. 3) am Griff (B) herausheben.
5. Schmutzwassertank entleeren. Den Tank dann mit Frischwasser spülen.
6. Den Tank an seinen Sitz im Rahmen zurückstellen und die durchsichtige Abdeckung wieder anbringen.

### Reinigungslösungstank entleeren

7. Schritte 1. bis 3. durchführen.
8. Reinigungslösungstank (D) am Griff (C, Abb. 3) herausheben.
9. Verschluss (E) öffnen und Reinigungslösungstank entleeren. Den Tank dann mit Frischwasser spülen.
10. Den Tank an seinen Sitz im Rahmen zurückstellen und die durchsichtige Abdeckung wieder anbringen.



Abbildung 3

P100409

**NACH DER GERÄTEBENUTZUNG**

Am Arbeitsende vor dem Abstellen des Geräts:

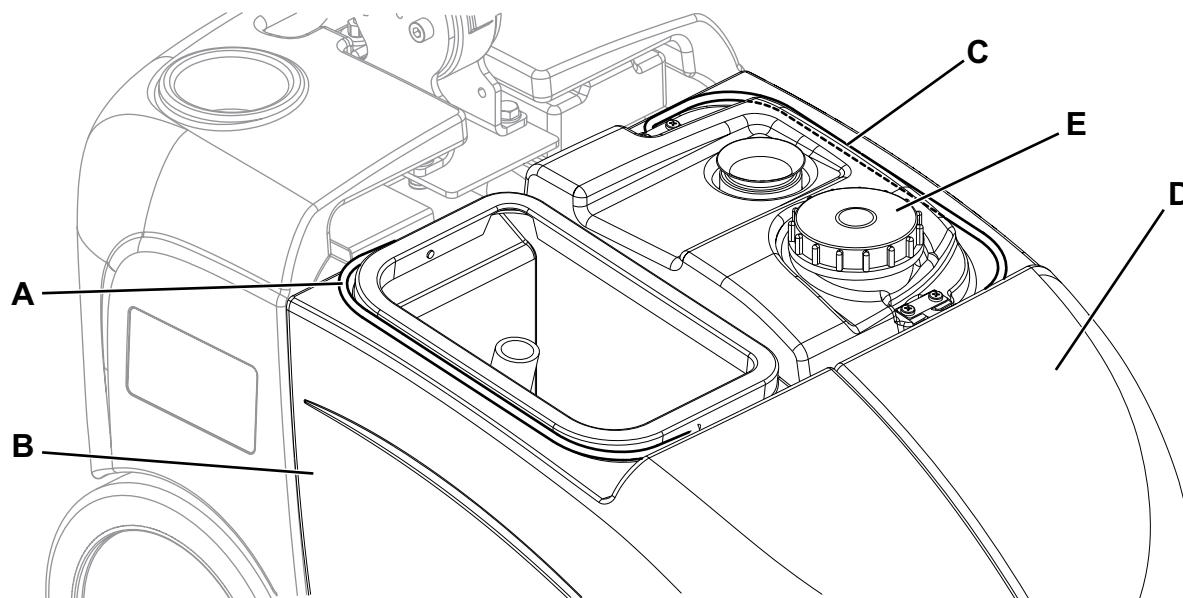
1. Tanks (23 und 22), wie im vorstehenden Abschnitt erläutert, entleeren.
2. Nach der Gerätebenutzung die vorgesehenen Wartungsarbeiten (siehe Kapitel „Wartung“) durchführen.
3. Bürste/Padhalter und Sauglippengummis anheben oder entfernen und Gerät an einem trockenen und sauberen Ort abstellen.

**LANGE STILLLEGUNG DES GERÄTS**

Wird das Gerät für mehr als 30 Tage nicht verwendet, Gerät wie folgt vorbereiten:

1. Wie im vorhergehenden Abschnitt beschrieben vorgehen.
2. Abdeckung (4) öffnen und Batteriestecker (7) trennen.
3. Gerät an einem trockenen und sauberen Ort abstellen.
4. Um die Bürste und die Sauglippengummis besser zu schützen, Schubbügel (2) nach vorne stellen und Gerät wie in der Abbildung 4 abstellen.



Abbildung 4

P100410

**WARTUNG**

Eine sorgfältige und ständige Wartung dient einer guten Betriebsdauer des Geräts und der höchsten Funktionssicherheit. Hier wird die Übersichtstabelle der planmäßigen Wartung gezeigt. In Abhängigkeit von bestimmten Arbeitsbedingungen können die Wartungsintervalle variieren. Sämtliche Abweichungen sind vom Wartungspersonal festzulegen.

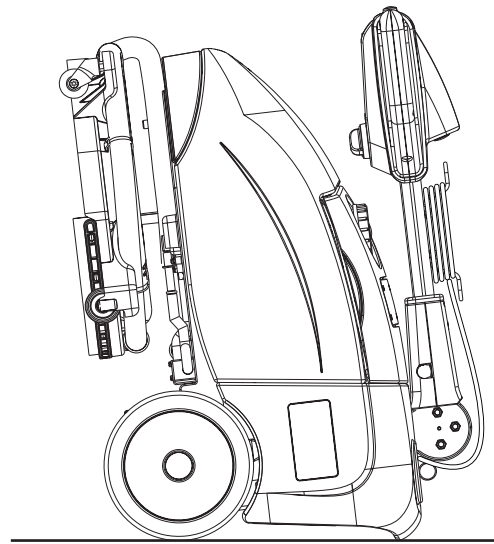

**ACHTUNG!**

*Wartungsarbeiten sind bei ausgeschaltetem Gerät, mit getrennter Batterie und getrenntem Ladegerätkabel durchzuführen.*

*Lesen Sie aufmerksam alle Anweisungen im Abschnitt „Sicherheit“!*

Alle planmäßigen und außerordentlichen Wartungsarbeiten sind nur vom Fachpersonal bzw. einem autorisierten Kundendienst durchzuführen. In dieser Anleitung werden nur die einfachsten und regelmäßigsten Wartungsarbeiten gezeigt.



**HINWEIS**

*Für die Arbeitsschritte der anderen Wartungsarbeiten, die in der Übersichtstabelle „planmäßige Wartung“ vorgesehen sind, siehe Service-Anleitung bei den zahlreichen Kundendienststellen.*

**ÜBERSICHTSTABELLE PLANMÄSSIGE WARTUNG**

Arbeitsvorgang	Täglich, nach der Gerätebenutzung	Wöchentlich	Halbjährlich	Jährlich
Batterie laden				
Sauglippe reinigen				
Bürste reinigen				
Tanks und Ansauggitter reinigen				
Sauglippengummis überprüfen und/oder austauschen				
Prüfung und Reinigung des Ventils der Reinigungsmittellösung			(1)	
Drehungskupplungen des Bürstenkopf überprüfen und/oder austauschen				(1)

(1) Für die entsprechenden Arbeitsschritte, siehe Service-Anleitung.

**BATTERIE LADEN****HINWEIS**

Batterie, wenn die gelbe oder die rote LED leuchtet bzw. immer nach Arbeitsende, laden.  
Wird die Batterie stets aufgeladen gehalten, verlängert sich ihre Lebensdauer.

**HINWEIS!**

Ist die Batterien leer, möglichst bald aufladen, da sich ihre Lebensdauer ansonsten verkürzt.  
Den Ladezustand der Batterie mindestens einmal pro Woche überprüfen.

1. Das Gerät auf ebenem Untergrund abstellen.
2. Sicherstellen, dass der Funktionswählschalter (31) sich in der Position „0“ befindet.
3. Das Ladegerätkabel (10) an das Stromnetz anschließen [Netzspannung und -frequenz müssen den auf dem Gerätetypenschild (1) angegebenen Werten entsprechen].

**HINWEIS**

Wenn das Ladegerät am Stromnetz angeschlossen ist, werden automatisch alle Funktionen des Geräts ausgeschlossen.  
Die rote und gelbe LED der Batteriestatusanzeige (37) zeigen an, dass das Ladegerät die Batterie auflädt.

4. Leuchtet die grüne LED der Batteriestatusanzeige (37) durchgehend auf, ist der Batterieladezyklus beendet.
5. Wenn der Ladezyklus beendet ist, das Kabel (10) des Ladegeräts von dem Stromnetz lösen und aufwickeln (11).
6. Das Gerät ist betriebsbereit.

**HINWEIS**

Für weitere Informationen zum Betrieb des Ladegeräts (9) Ladegeräthandbuch konsultieren.

**GERÄTEVORSCHUB EINSTELLEN****HINWEIS**

Die Vorschubgeschwindigkeit oder der geradlinige Vorschub des Geräts kann je nach Art des zu reinigenden Bodens und je nachdem, ob eine Bürste oder ein Pad eingesetzt wird, variieren.  
Falls erforderlich, Einstellung wie folgt vornehmen.

1. Schmutzwassertank und Reinigungslösungstank herausnehmen.
2. Die Vorschubgeschwindigkeit des Geräts mit dem Knopf (A, Abb. 5) wie folgt einstellen:
  - Das Handrad für eine höhere Vorschubgeschwindigkeit des Geräts gegen den Uhrzeigersinn drehen.
  - Das Handrad für eine niedrigere Vorschubgeschwindigkeit des Geräts im Uhrzeigersinn drehen.
3. Tendiert das Gerät dazu, vom geradlinigen Vorschub abzuweichen, kann der Knopf i(B) m oder gegen den Uhrzeigersinn gedreht werden, um die Abweichung zu korrigieren und einen grundsätzlich neutralen Vorschub zu erhalten.
4. Nach der Einstellung Tanks, wie im Kapitel „Betrieb“ erläutert, wieder einbauen.
5. Das Gerät in betriebsbereitem Zustand überprüfen und, falls erforderlich, Schritte 1. bis 4. wiederholen und nochmals einstellen.



Abbildung 5

P100413

## SAUGLIPPE REINIGEN

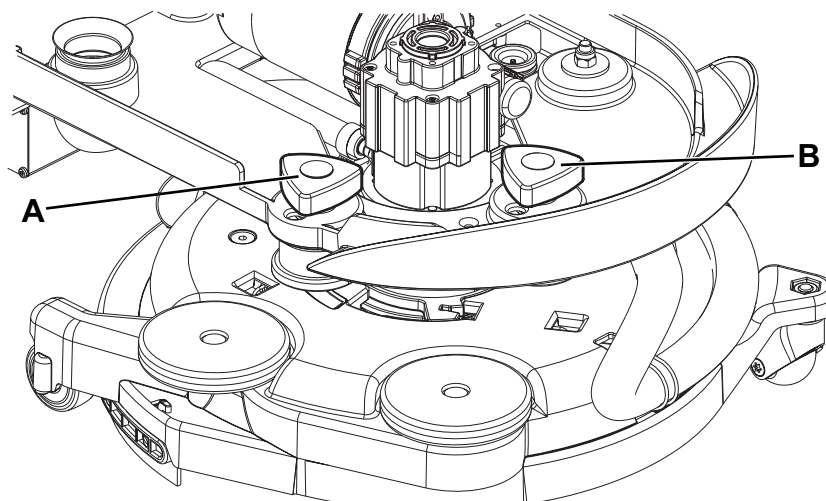

### HINWEIS

Damit der Boden gut abtrocknet, muss die Sauglippe sauber und die Sauglippengummis müssen unversehrt sein.



### ACHTUNG!

Bei Reinigung der Sauglippe wird es empfohlen Arbeitshandschuhe zu tragen, denn schneidende Abfälle können vorhanden sein.

1. Das Gerät auf ebenem Untergrund abstellen.
2. Sicherstellen, dass sich der Wählknopf (31) in der Position „0“ befindet, den Steckverbinder der Batterie (7) trennen.
3. Den Bürsten-/Padhalterkopf (12) bis zum Anschlag gegen den Uhrzeigersinn drehen.
4. Das Ansaugrohr (A, Abb. 6) von der Sauglippe lösen.
5. Die Sauglippe (B) aus dem Kopf ausbauen.
6. Sauglippe abspülen und reinigen. Insbesondere Förderöffnungen (C) und Ansaugöffnung (D) von Schmutz und Abfällen befreien.
7. Überprüfen, ob der vordere (E) und der hintere Gummi (F) unversehrt sind und keine Schnitte oder Risse aufweisen, gegebenenfalls austauschen (siehe nachstehender Absatz).
8. Die ausgebauten Bauteile in umgekehrter Reihenfolge wieder einbauen.

## SAUGLIPPENGUMMIS ÜBERPRÜFEN UND AUSTAUSCHEN

1. Sauglippe wie in vorstehendem Absatz erläutert reinigen.
2. Prüfen, ob der vordere Gummi (E, Abb. 6) und der hintere Gummi (F) unversehrt sind und keine Schnitten bzw. Risse aufweisen, andernfalls müssen sie ersetzt werden. Überprüfen, ob die Vorderkante (G) des hinteren Gummis verschlissen ist. Gegebenenfalls Gummi umdrehen und eine der drei unversehrten Kanten als Vorderkante verwenden. Wenn auch die anderen Kanten abgenutzt sind, den Gummi wie folgt ersetzen:
  - Das elastische Befestigungsband (H) aus den Halterungen (I) befreien und ausbauen.
  - Den hinteren Gummi (F) auswechseln (oder umdrehen), dann das elastische Befestigungsband wieder einbauen.
  - Das elastische Befestigungsband (J) aus den Halterungen (K) befreien und ausbauen.
  - Den vorderen Gummi (E) auswechseln (oder umdrehen), dann das elastische Befestigungsband wieder einbauen.
3. Die Sauglippe (B) installieren, indem man die Haken (L) und die Ansaugöffnung (M) vorsichtig in den Sitz im Bürstenhalterkopf einführt.
4. Ansaugrohr (A) an die Sauglippe anschließen.



Abbildung 6

P100411

## BÜRSTE REINIGEN

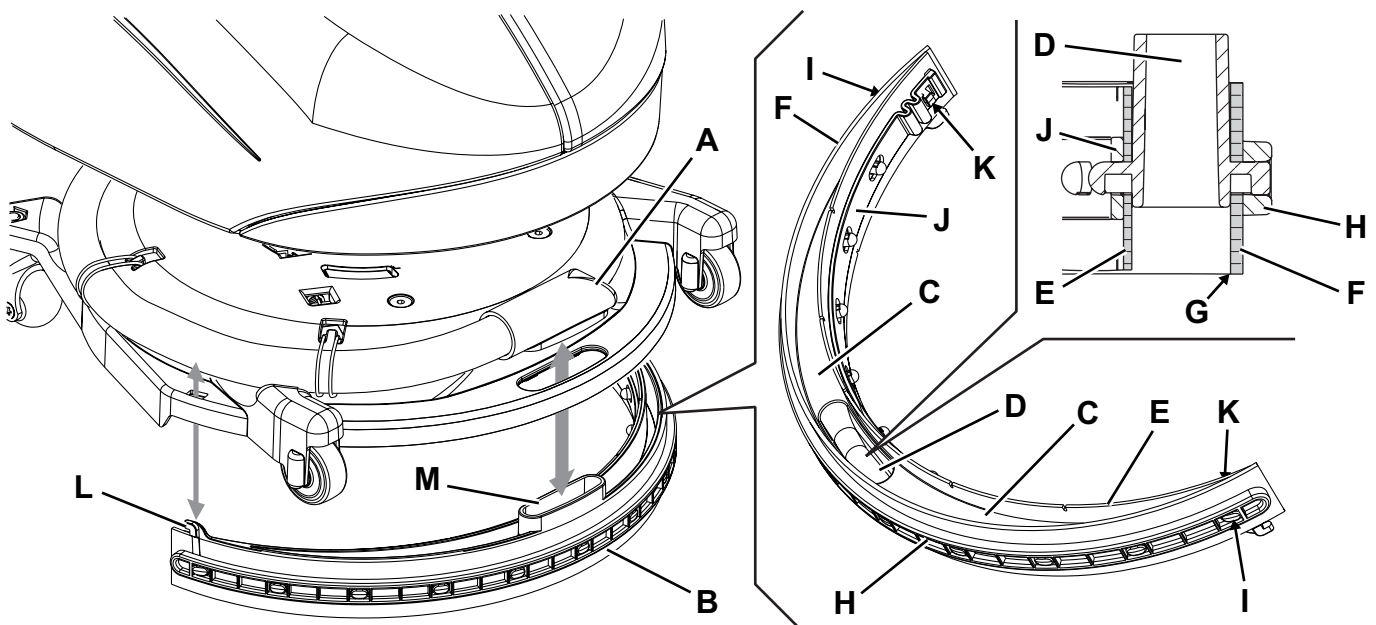

### HINWEIS

Bei der Reinigung der Bürste wird es empfohlen Arbeitshandschuhe zu tragen, denn können schneidende Abfälle vorhanden sein.

1. Bürste wie im Kapitel „Betrieb“ erläutert ausbauen.
2. Bürste mit Wasser und Reinigungslösung reinigen und abspülen.
3. Überprüfen, ob die Borsten der Bürste unversehrt und nicht übermäßig abgenutzt sind, gegebenenfalls Bürste austauschen.

## TANKS, DECKEL UND ANSAUGGITTER REINIGEN

1. Das Gerät in den Entsorgungsbereich schieben.
2. Sicherstellen, dass sich der Wählknopf (31) in der Position „0“ befindet, den Steckverbinder der Batterie (7) trennen.
3. Deckel (A, Abb. 7) anheben und Deckel sowie Ansauggitter (B) mit Frischwasser reinigen und spülen.
4. Das Wasser aus den Tanks (C und D) entleeren und Tanks reinigen.
5. Sofern erforderlich, Gitter (B) ausbauen und Schwimmer (E) entnehmen. Sorgfältig reinigen und wieder einbauen.
6. Überprüfen, ob die Dichtung (F) des Schmutzwassertankdeckels unversehrt ist.



### HINWEIS

Mit der Dichtung (F) wird der für das Ansaugen des Schmutzwassers erforderliche Unterdruck im Tank aufgebaut.

Falls erforderlich, Dichtung (F) aus ihrem Sitz (G) am Deckel herausnehmen und austauschen. Beim Einbau der neuen Dichtung den Dichtungsstoß (H) wie auf der Abbildung positionieren.

7. Überprüfen, ob die gesamte Auflagefläche (I) der Dichtung (F) sauber ist und die Dichtigkeit gewährleistet.
8. Die Ansaugleitung (J) und die Dichtung (K) prüfen und soweit erforderlich sorgfältig reinigen.
9. Schmutzwassertankdeckel (A) wieder installieren.



Abbildung 7

## REINIGUNG DER DICHTUNGEN DER ANSAUGANLAGE

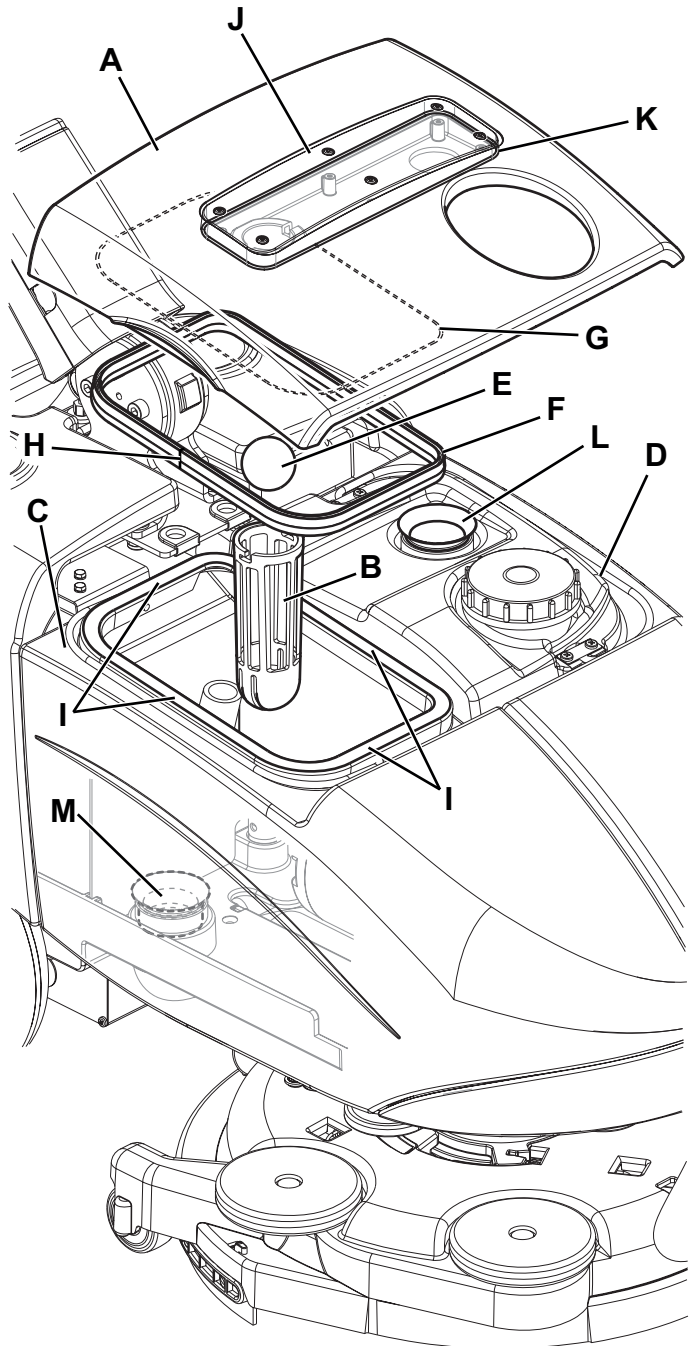

### HINWEIS

Mit den Dichtungen (L) und (M) wird der für das Ansaugen des Schmutzwassers erforderliche Unterdruck in der Anlage aufgebaut.

1. Das Gerät auf ebenem Untergrund abstellen.
2. Sicherstellen, dass sich der Wählknopf (31) in der Position „0“ befindet, den Steckverbinder der Batterie (7) trennen.
3. Abdeckung (A, Abb. 7) öffnen und überprüfen, ob die Dichtung (L) des Ansauganlagenmotors unversehrt ist. Falls erforderlich, Dichtung aus ihrem Sitz herausnehmen und austauschen.
4. Den Schmutzwassertank (C) ausbauen.
5. Die Unversehrtheit der Deckeldichtung (M) des Schmutzwassertanks prüfen. Falls erforderlich austauschen.
6. Sorgfältig reinigen und wieder einbauen.

P100412

## SICHERUNGEN ÜBERPRÜFEN/AUSTAUSCHEN/ RÜCKSTELLEN

1. Das Gerät auf ebenem Untergrund abstellen.
2. Sicherstellen, dass sich der Wählknopf (31) in der Position „0“ befindet, den Steckverbinder der Batterie (7) trennen.
3. Abdeckung (4) öffnen und überprüfen, ob folgende Sicherungen (Abb. 8) möglicherweise ausgeschaltet oder defekt sind:
  - (A): Selbstrückstellende Sicherung F1 (35 A), Bürstenmotor.
  - (B): Messersicherung F2 (30 A), Ansaugmotor.
  - (C): Messersicherung F3 (5 A), Hilfsbetriebe.Nach Beseitigung der Ursache, die Unterbrechung verursacht hat, gegebenenfalls die entsprechende Sicherung rückstellen oder austauschen.
4. Deckel (4) schließen.



Abbildung 8

P100414

## FEHLERSUCHE

Störung	Mögliche Ursache	Abhilfe
Die Motoren starten nicht und es leuchtet keine LED auf.	Batteriestecker nicht angeschlossen.	Anschließen.
	Batterie leer.	Zwecks Batteriewiederherstellung oder -austausch wende man sich an ein Nilfisk-Service-Center.
	Sicherung F3 durchgebrannt.	Ersetzen.
Der Bürstenmotor funktioniert nicht.	Sicherung F1 ausgelöst.	Sicherung rückstellen.
Der Ansauganlagenmotor startet nicht.	Sicherung F2 durchgebrannt.	Ersetzen.
Das Schmutzwasser wird nur ungenügend angesaugt.	Der Schmutzwassertank ist voll.	Entleeren.
	Ansauggitter verstopft oder Schwimmer geschlossen.	Das Gitter reinigen und der Schwimmer prüfen.
	Ansaugrohr von der Sauglippe getrennt bzw. defekt.	Anschließen oder ersetzen. (*)
	Sauglippe schmutzig bzw. Sauglippengummi abgenutzt oder beschädigt.	Die Sauglippe reinigen bzw. die Gummi ersetzen.
	Der Schmutzwassertankdeckel ist nicht richtig geschlossen oder die Dichtungen sind beschädigt.	Auflagefläche prüfen und/oder reinigen oder Dichtung/en austauschen.
	Der Filter des Ansaugmotors ist verschmutzt.	Reinigen.
Der Reinigungslösungsfluss zu Bürste/Pad ist ungenügend.	Die Reinigungslösungsleitung ist verschmutzt/verstopft.	Reinigen.
	Magnetventil defekt.	Auswechseln. (*)
Die Sauglippe verursacht Streifen auf den Boden.	Unter den Sauglippengummi befinden sich Abfälle.	Abfälle entfernen.
	Gummi der Sauglippe abgenutzt, gerissen oder abgesplittert.	Gummi austauschen.
Beim Anschließen des Batterieladegeräts an das Netz leuchten die 3 LEDs am Schubbügel fest und die Batterie wird nicht geladen.	Die Batterie ist beschädigt oder übermäßig entladen worden.	Zwecks Batteriewiederherstellung oder -austausch wende man sich an ein Nilfisk-Service-Center.
Beim Anschließen des Batterieladegeräts an das Netz blinkt die gelbe LED am Schubbügel und die Batterie wird nicht geladen.	Die Batterie ist nicht richtig an der Geräteanlage angeschlossen.	Den Batterieanschluss prüfen.
Beim Anschließen des Batterieladegeräts an das Netz blinkt die rote LED am Schubbügel und die Batterie wird nicht geladen.	Ladegerätschaden.	Auswechseln. (*)
Nach Beendigung des Ladevorgangs blinkt die rote LED am Schubbügel.	Die Batterie konnte in der zulässigen Höchstzeit nicht vollständig aufgeladen werden.	Den Ladevorgang wiederholen. Kann das Problem nicht gelöst werden, Batterie auswechseln.

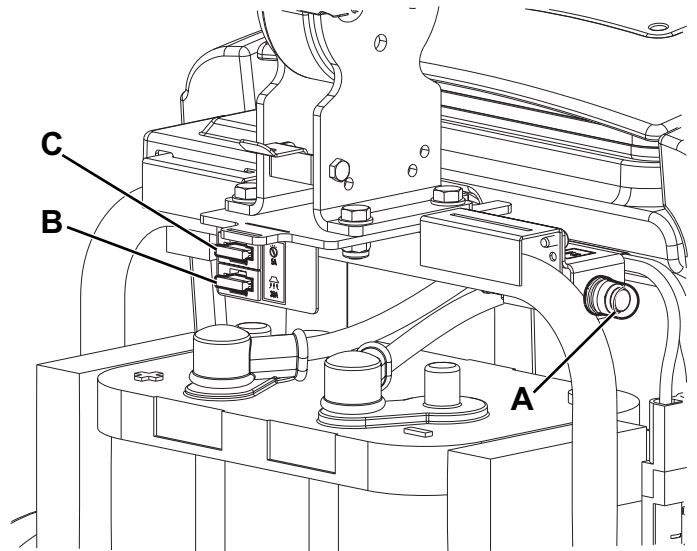
(\*) Von einem autorisierten Nilfisk-Kundendienst durchzuführende Wartungsarbeiten.



### HINWEIS

*Das Gerät kann nicht ohne Ladegerät funktionieren.*

*Wenden Sie sich bei Störungen des Ladegeräts an einen autorisierten Kundendienst.*

Für weitere Informationen setzen Sie sich bitte mit einem Nilfisk-Kundendienst in Verbindung, bei dem die Service-Anleitung erhältlich ist.

## VERSCHROTTUNG

Die Geräteverschrottung hat bei einer autorisierten Verschrottungsstelle zu erfolgen.

Vor der Geräteverschrottung sind folgende Bauteile/Werkstoffe zu entfernen und zu trennen sowie gemäß Umweltschutzvorschriften gesondert zu entsorgen:

- Batterie
- Bürsten
- Kunststoffleitungen und -teile
- Elektrische und elektronische Teile (\*)

(\*) Wenden Sie sich insbesondere für die Verschrottung der elektrischen und elektronischen Bauteile an die örtliche Nilfisk-Niederlassung.

